

## Rack Mount - 19 inch

The Cynap Core is designed to be mounted into a standardized 19" rack (max. two units each tray). To mount the Cynap Core into the 19" rack, mount the rack mount first and then place Cynap Core onto the four raised tabs. To use the built-in wireless modules, all antennas should be mounted at the front of the brackets by using the extension cables. For anti-theft protection, use a Kensington Lock®.

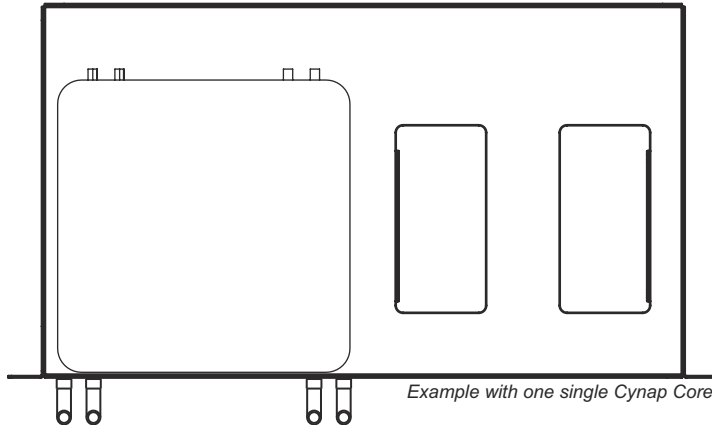
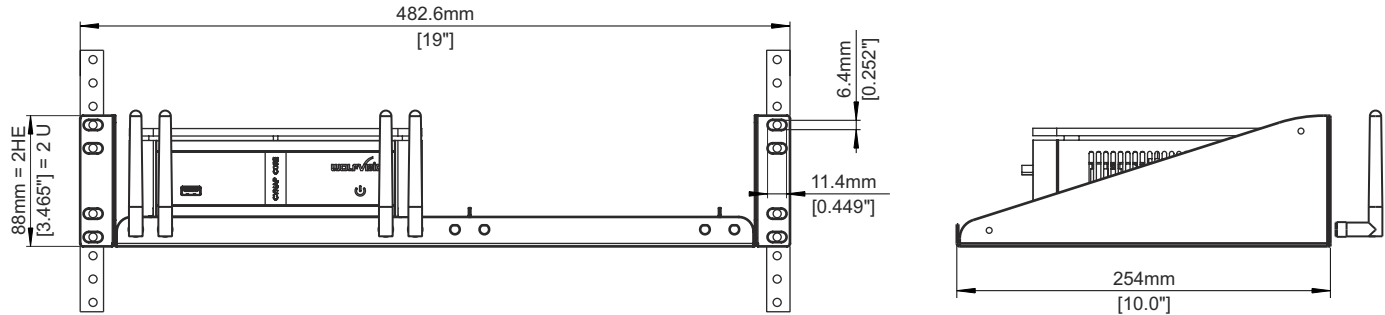

part no.	description	qty.
113027	Antenna extension	8
114223	Rack mount Cynap Core	1

**Please note:**

Consider heat output of 80 Watt each device!  
 Keep side and rear areas clear for adequate ventilation.  
 Space at the back will be also needed for cable connections.  
 Metal cabinets will decrease the possible range of wireless units!

## Schrankmontage - 19" Rack

Cynap Core ist für die Montage in einen Standard-19" Schrank konzipiert (max. zwei Geräte pro Tableau). Zur Montage in einem 19" Schrank, montieren Sie zuerst die Rack Mount Halterung und stellen dann die Cynap Core auf die 4 Haken. Für die Benutzung der Funkmodule sollten die Antennen vorne montiert und über die Verlängerungskabel angeschlossen werden. Benutzen Sie ein Kensington Lock® um Diebstähle zu verhindern.

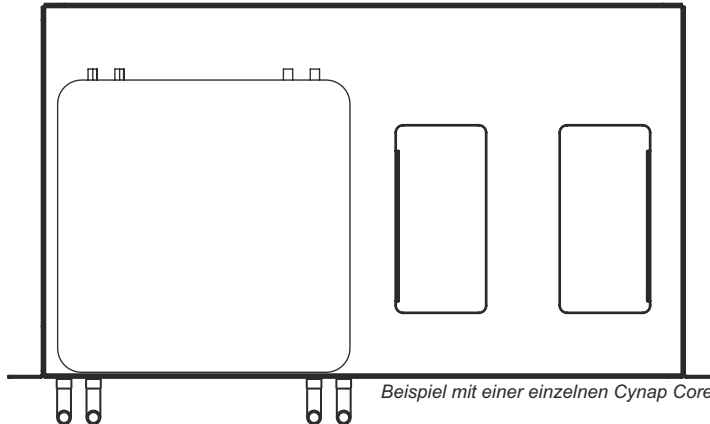
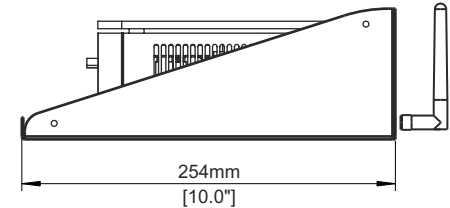
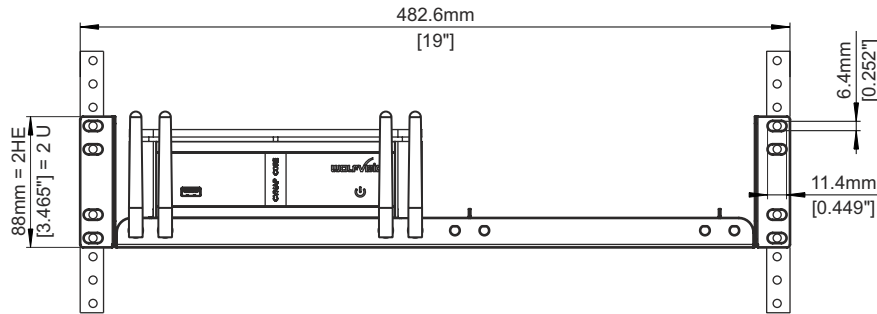

Teil Nr.	Beschreibung	Stk.
113027	Antennenverlängerung	8
114223	Rack Mount Cynap Core	1

### **Beachte:**

Beachten Sie die Leistungsabgabe von 80 Watt pro Gerät! Seitlichen und hinteren Bereich zur Luftzirkulation freihalten. Hinterer Bereich wird auch für die Anschlusskabel benötigt. Umliegende Metallgehäuse verringern den Sendebereich!